

**INMOTION**  
*Climb Hills with Ease*

# Horolezec

Uživatel elektrického skútru M6nu6l

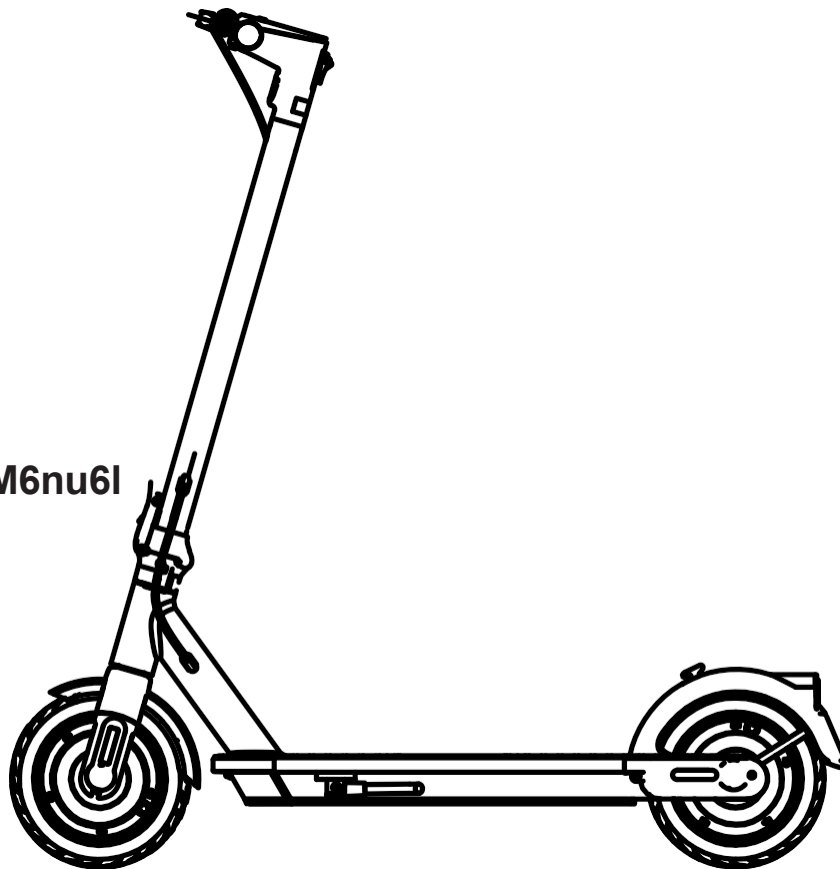

Inmotion Technologies Co.,  
Ltd.  
www.inmotionworld.com

Pouze pro USA Pouze pro EU

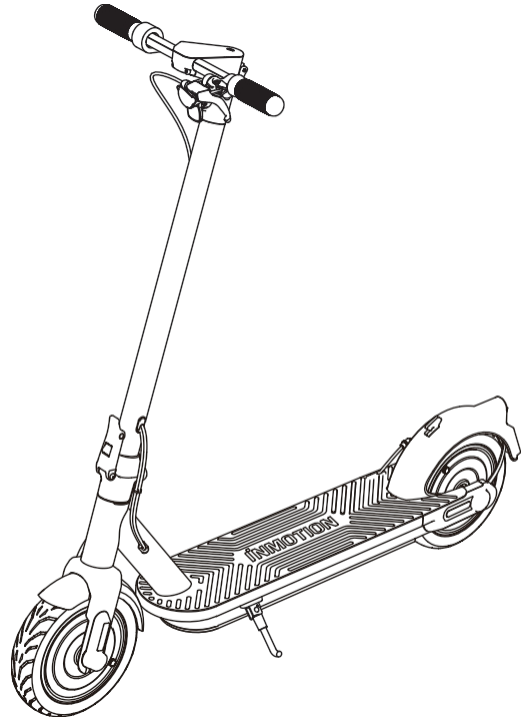
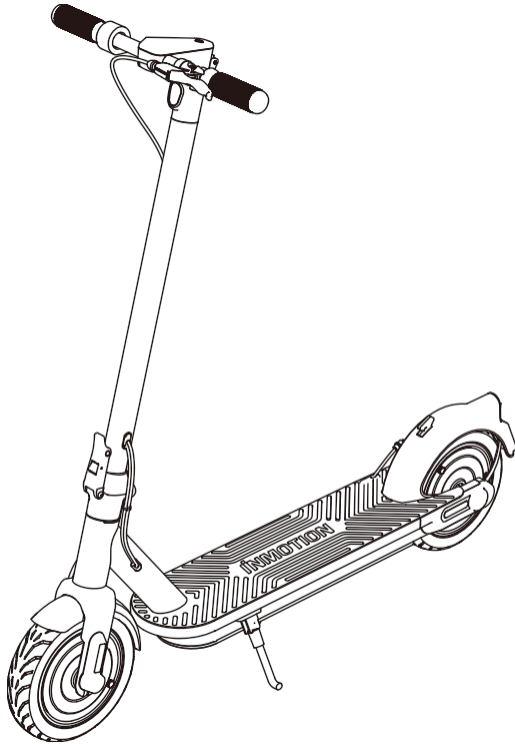

## Obsah

1 Bezpečnostní pokyny .....	1
2 Seznam parkovacích míst .....	4
3 Diagram rozdělení produktů .....	5
4 Přístrojová deska .....	6
5 Specifikace .....	7
6 Montáž .....	8
7 Skládací .....	9
8 Nafukování pneumatik .....	10
9 Nabíjení skútru .....	11
10 Aplikace INMOTION .....	12
11 Jak jezdit .....	13
12 Bezpečnostní tipy .....	14
13 Zprávy o chybových kódech .....	16
14 Údržba .....	17
15 Před jízdou .....	18
16 Ochrana životního prostředí .....	19
17 Certifikace .....	19
18 Ochranné známky a právní upozornění .....	20
19 Kontaktujte nás .....	20

# 1. Pokyny pro bezpečnost

- Elektrický skútr je spíše rekreační zařízení než dopravní prostředek. Ale jakmile na ní vyjedete do veřejné komunity, bude fungovat i jako transportér. Jako každý jízdní výrobek se i elektrická koloběžka může a má pohybovat, a proto je samozřejmě možné dostat se do nebezpečných situací.
- Uvědomte si, že dodržováním všech pokynů a varování uvedených v této příručce můžete snížit rizika, ale nemůžete všechna rizika vyloučit.
- Nezapomeňte, že při každé jízdě na skútru riskujete zranění nebo smrt v důsledku ztráty kontroly, kolize a pádu. Koloběžka je určena pro jízdu na rovném chodníku nebo rovném terénu bez nerovností a překážek. Při vjezdu do neznámých oblastí buďte ostražití a zpomalte.
- Při jízdě vždy noste přilbu. Používejte schválenou cyklistickou nebo koloběžkovou přilbu, která správně sedí s nasazeným podbradním řemínkem a poskytuje ochranu zadní části hlavy. Doporučuje se tričko s dlouhým rukávem, dlouhé kalhoty a sportovní obuv. Nikdy nejezděte v sandálech na vysokém podpatku, v botách s vysokým podpatkem nebo naboso. Dlouhé vlasy nebo ofina, které mohou ovlivnit vidění, by měly být svázané, aby se předešlo nehodám způsobeným vlasy, které blokují výhled.
- Nepokoušejte se o první jízdu v oblasti, kde se můžete setkat s dětmi, chodci, domácími zvířaty, vozidly, jízdními koly nebo jinými překážkami a potenciálními nebezpečími.
- Respektujte práva a majetek ostatních. Pokud je to možné, předjíždějte vlevo. Pokud se blížíte k chodci zepředu, držte se vpravo a zpomalte. Dávejte pozor, abyste se vyhnuli chodcům, zejména starým lidem, dětem, zdravotně postiženým, těhotným ženám. Když se blížíte zezadu, ohlaste se a při míjení zpomalte na rychlost chůze. V případě odlišné situace dodržujte místní zákony a předpisy.
- V místech bez zákonů dodržujte bezpečnostní pokyny uvedené v této příručce. Společnost INMOTION TECHNOLOGIES CO., LTD. nenese odpovědnost za případné škody na majetku, zranění/smrt, nehody nebo právní spory způsobené porušením bezpečnostních pokynů.
- Nedovolte nikomu, aby na skútru jezdil sám, pokud si pečlivě nepřečetl tuto příručku a nesledoval video s jízdním průvodcem. Za bezpečnost nových jezdců nesete odpovědnost vy. Pomáhejte novým jezdcům, dokud se neseznámí se základním ovládním skútru. Ujistěte se, že každý nový jezdec nosí přilbu a další ochranné pomůcky.
- Před každou jízdou zkontrolujte, zda nejsou uvolněné upevňovací prvky a poškozené součásti. Pokud skútr vydává neobvyklé zvuky nebo signalizuje alarm, okamžitě přestaňte jezdit. Proveďte diagnostiku koloběžky prostřednictvím aplikace INMOTION a kontaktujte poprodejní servis na adrese [service@imscv.com](mailto:service@imscv.com).
- Buďte ve střehu! Prohlížejte si prostor před skútreem i daleko před ním - oči jsou vaším nejlepším nástrojem, jak se bezpečně vyhnout překážkám a povrchům s nízkou přilnavostí (mimo jiné mokrému povrchu, sypkému písku, sypkému šterku a ledu).
- Abyste snížili riziko zranění, musíte si přečíst a dodržovat všechna upozornění "CAUTION" a "WARNING" v tomto návodu. Nejezděte nebezpečnou rychlostí. V žádném případě nejezděte po silnicích s motorovými vozidly. Výrobce doporučuje jezce ve věku 14-60 let a s hmotností nižší než 130 kg. Mezi osoby, které by na koloběžce neměly jezdit, patří např:

- a. Každý, kdo je pod vlivem alkoholu nebo drog.
  - b. Každý, kdo trpí onemocněním, které ho ohrožuje při náročné fyzické aktivitě.
  - c. Osoby se sníženými fyzickými, smyslovými nebo duševními schopnostmi nebo s nedostatkem zkušeností a znalostí, pokud jim byl poskytnut dohled nebo byly poučeny o bezpečném používání spotřebiče a rozumí souvisejícím nebezpečím.
  - d. Každý, kdo má problémy s rovnováhou nebo s motorickými schopnostmi, které by mohly narušit jeho schopnost udržet rovnováhu.
  - e. Všichni, kdo mají silnou nadváhu (viz specifikace).
  - f. Těhotné ženy.
  - g. Jezdci mladší 14 let by měli jezdit pod dohledem dospělé osoby.
- Vozidlo se smí používat pouze pro jednu osobu.
  - Příslušenství a další položky, které nejsou schváleny výrobcem, se nesmí používat.
  - **VAROVÁNÍ !** Stejně jako každá mechanická součást je i vozidlo vystaveno vysokému namáhání a opotřebení. Různé materiály a součásti mohou na opotřebení nebo únavu reagovat různě. Pokud byla překročena předpokládaná životnost součásti, může dojít k jejímu náhlému zlomení, a tím k riziku způsobení zranění uživatele. Praskliny, škrábance a změna barvy v oblastech vystavených vysokému namáhání naznačují, že součást překročila svou životnost a měla by být vyměněna.
  - Tranjc ve městě má mnoho překážek, které je nutné překonat, jako jsou obrubníky nebo schody. Doporučuje se vyhýbat se pleskávání plekáček. Je důležité předvídat a přizpůsobit svou trajektorii a rychlost před překonáním těchto plekáček. Doporučuje se také vystoupit z vozidla, když se tyto překážky stanou nebezpečnými kvůli svému tvaru, výšce nebo uklouznutí.
  - **UPOZORNĚNÍ** Plastový kryt uchovávejte mimo dosah dětí, aby nedošlo k udušení.
  - Věnujte čas osvojení si základů praxe, abyste se vyhnuli vážným nehodám, ke kterým může dojít v prvních měsících.
  - Sbližte se s prodejcem, aby vás mohl odkázat na vhodnou školicí organizaci.
  - Vyhýbejte se oblastem s vysokou frekvencí dopravy nebo přeplněným oblastem.
  - Chráněné přechody překračujte za chůze.
  - V každém případě dbejte na sebe i na ostatní.
  - Neodměňujte používání vozidla.
  - Toto vozidlo není určeno pro akrobatické použití.
  - Pozor, brzda se může při používání zahřívat. Po použití se jí nedotýkejte.
  - Pravidelně kontrolujte dotažení různých šroubových prvků, zejména náprav kol, skládacího systému, systému řízení a brzdového hřídele.
  - Odstraňte všechny ostré hrany způsobené používáním.
  - Vozidlo, včetně trubky a objímky řízení, představce, skládacího mechanismu a zadní brzdy, nijak neupravujte ani nepřetvářejte. Při jízdě na tomto výrobku dodržujte místní zákony a předpisy. Nejezděte na místech, kde to místní zákony zakazují.
  - Abyste mohli jezdit bezpečně, musíte dobře vidět, co je před vámi, a musíte být dobře viditelní pro ostatní.
  - Nejezděte na skútru za mokrého nebo namrzlého počasí nebo na mokřích, blátivých, kluzkých, zledovatělých nebo z jakéhokoli důvodu kluzkých silnicích. Nejezděte přes překážky, jako je písek, sypký štěrk nebo klacky. Mokřý, kluzký, hrbatý, nerovný nebo drsný povrch může zhoršit trakci a přispět ke ztrátě rovnováhy nebo trakce a může způsobit pád.

- Nejezděte v noci, kdy je omezená viditelnost.
- Náhlé zrychlení nebo zpomalení by mohlo vést k prokluzu kola, kolizi nebo pádu.
- Nejezděte rychleji, než je povolená rychlost.
- Nepokoušejte se skútr nabíjet, pokud je skútr, nabíječka nebo zásuvka mokrá.
- Používejte pouze dodanou nabíječku INMOTION. Používejte pouze s napájecí jednotkou FY-4202000. Nepoužívejte nabíječku z jiných modelů výrobků.
- Používejte pouze díly a příslušenství schválené společností INMOTION. Neupravujte svůj skútr. Úpravy koloběžky by mohly narušit její provoz, mohly by vést k vážnému zranění a/nebo poškození a mohly by vést ke ztrátě omezené záruky.
- Děti by neměly koloběžku používat ani si s jejími částmi hrát. Čištění a údržbu nesmí provádět děti bez dozoru. Vibrace vozidla způsobí při jízdě vibrace těla řidiče.
- Parkujte na rovném chodníku, například na svahu, stojan skútru musí směřovat dolů, aby se zabránilo převrácení. Zkontrolujte, zda je koloběžka zaparkována stabilně, aby nedošlo k jejímu převrácení.
- Provádějte pravidelné kontroly vybavení a pravidelné čištění skútru pro lepší zážitek z jízdy.
- Tento skútr obsahuje nevyměnitelné baterie.
- Používejte jinou než originální nabíječku baterií.
-  Odnímatelná napájecí jednotka.
- Jakékoli zatížení připevněné k říditkům ovlivňuje stabilitu vozidla.
- **IMPORTANT!** Pečlivě si přečtěte a uschovejte pro budoucí použití.
- Brzdná dráha se může za mokra prodloužit.
- LPA a LWA: Nepřekračujte 70 dB(A).
- V každém případě předvídejte svou trajektorii a rychlost a respektujte pravidla silničního provozu, pravidla chodníku a nejzranitelnějších osob.

## 2. Seznam P6cking

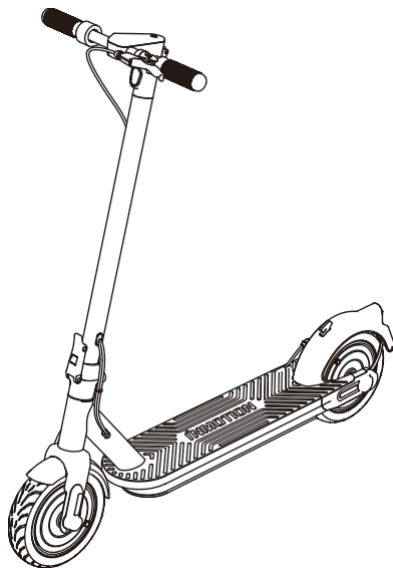

Sestavený skútr

### Uživatelské materiály



Uživatelská příručka



Stručný návod k použití

### Příslušenství



1\* Napájecí kabel

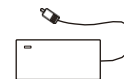

1\* Napájecí adaptér



1\* Rozšířený vzduchový ventil



2\* Kryt pneumatiky T-rukojetí

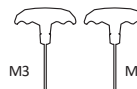

2\* Šestihranný klíč s

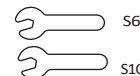

2\* imbusový klíč



Šroub 5\*M3

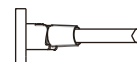

1\* Stojan na kopačky



Šroub 3\*M5

### ⚠ VAROVÁNÍ

- Pečlivě zkontrolujte, zda jsou položky v obalové krabici kompletní a neporušené. Pokud nějaká část chybí nebo je poškozená, kontaktujte prosím své prodejní místo nebo zašlete e-mail výrobci.

- Krabici a obalový materiál si prosím ponechte alespoň 30 dní pro případ, že byste koloběžku potřebovali v budoucnu odeslat.



### 3. Produkt Fe6tion Di6gr6m

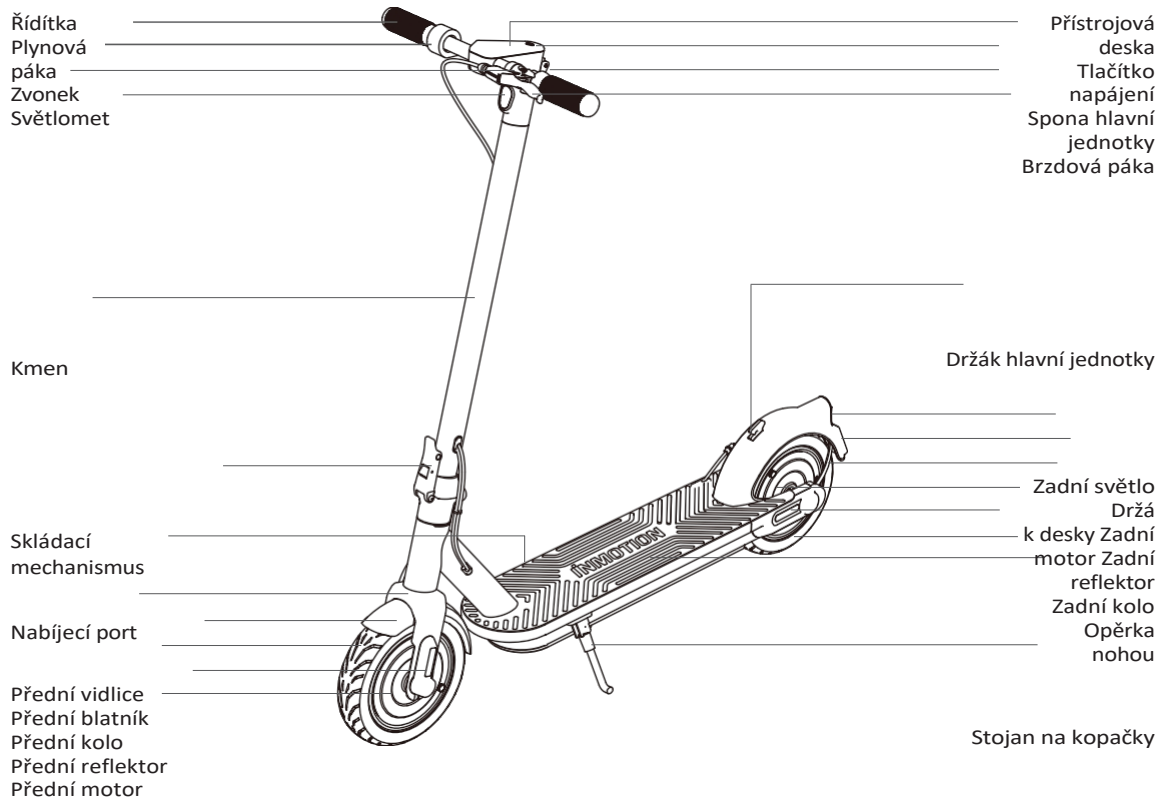

## 4. D6shbo6rd

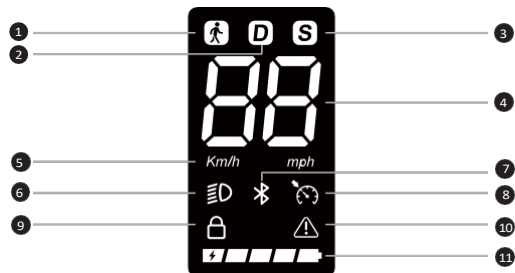

1. Režim pro chodce
2. Pro dynamický režim
3. Pro sportovní režim
4. Tachometr
5. Jednotka rychlosti
6. Ikona světla
7. Ikona Bluetooth
8. Tempomat
9. Ikona zámku
10. Chyba
11. Úroveň nabití baterie

Ikona	Ikona N6me	Ikona Popis
	Režim pro chodce	Maximální rychlost je 6 km/h, Po přechodu do režimu chodce blikají současně přední i zadní světla.
<b>D</b>	Pro dynamický režim	Maximální rychlost je 25 km/h, vhodná pro běžné jezdce.
<b>S</b>	Pro sportovní režim	Maximální rychlost je 38 km/h, vhodná pro běžné jezdce.
	Tachometr	Zobrazuje rychlost skútru v reálném čase.
<b>Km/h mph</b>	Jednotka rychlosti	Kroky pro změnu jednotky mezi císařským a metrickým systémem: Stiskněte krátce tlačítko jednotky rychlosti na 3 krát.
	Ikona světla	Ikona světla se rozsvítí po zapnutí světla a zhasne po jeho vypnutí.
	Ikona Bluetooth	Po úspěšném připojení Bluetooth se rozsvítí ikona .
	Tempomat	Tempomat se aktivuje automaticky, když koloběžka zjistí chybu. Řešení naleznete v tabulce chybových kódů.
	Ikona zámku	Po úspěšném uzamčení se rozsvítí ikona .
	Chyba	Ikona indikuje, že skútr zjistil chybu. Řešení naleznete v tabulce chybových kódů.
	Úroveň nabití baterie	Stav nabití baterie je indikován 5 čárkami, přičemž poslední blikající čárka signalizuje nízký stav nabití baterie.
	Tlačítko napájení	Koloběžku zapnete/vypnete stisknutím a podržením tlačítka po dobu 2 sekund. Když je koloběžka zapnutá, stiskněte tlačítko pro zapnutí/vypnutí světlometu a dvojným stisknutím přepnete režimy.

## 5. Specifikace

Index	Položky	US St6nd6rd	EU St6nd6rd
Základní specifikace	Model	LE1	
	Rozložení rozměrů	1165x510x1195 mm	
	Rozměry záhybů	1165x510x550 mm	
	Čistá hmotnost	20,8 kg (45,8 lbs)	
Jezdec	Maximální zatížení palety	130 kg(286,6 lbs)	
	Požadovaná výška	130-200 cm	
	Doporučený věk	14-60 let	
Parametry stroje	Maximální rychlost	38 km/h (24 mph)	25 km/h
	Typický rozsah [1]	Přibližně 56 km	
	Maximální sklon [2]	Přibližně 36 %	
	Stupeň krytí IP	IP56	
	Doba nabíjení	Přibližně 9 h	
	Oprovozní teplota	-10? ~ 40?	
	Skladovací teplota	-20? ~ 45?	
Baterie	Správa BMS	Over-charge, Over-temperature, Over-discharge, Over-current, Short circuit, Over-voltage	
	Napětí	36~42V	
	Kapacita	14,7 Ah, 533,16Wh	
Parametry motoru	Jmenovitý výkon	450W*2	
Nabíječka	Vstup	AC100-240V 50/60HZ	
	OVýstup	42V 7A	
Ostatní	Brzdový systém	Ruční kotoučová brzda + elektronická brzda	
	Velikost pneumatik	10palcová pneumatika s nízkým valivým odporem plněná vzduchem	

**[1]** Typická zkouška dojezdu je založena na zatížení 75 kg při teplotě 25? a tlaku 3,5 baru při jízdě rychlostí 18 km/h na rovné silnici. Skutečný dojezd se může lišit v závislosti na rychlosti, době rozjezdu a zastavení a také na okolní teplotě atd.

**[2]** Maximální sklon měřený za následujících podmínek: 75 kg zátěže s 80 % baterie, jízda na 10 m rychlostí 10 km/h z dolní části svahu na horní část rychlostí vyšší než 6 km/h.

## 6. Montáž

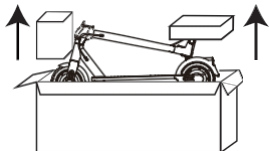

1. Vyměňte vnitřní zásobník a koloběžku.

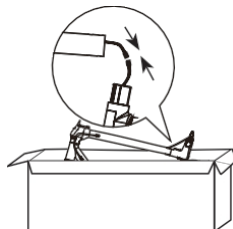

2. Připojte vodiče uvnitř rukojeti a dřívku podle obrázku. Dbejte na správnou orientaci.

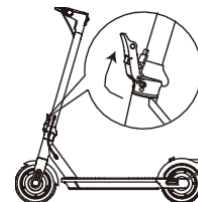

3. Rozložte dřív a pevně upevněte skládací klíč.

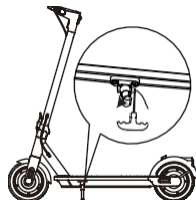

3. Pomocí šestihránného klíče M5, který je součástí balení, namontujte stojan.

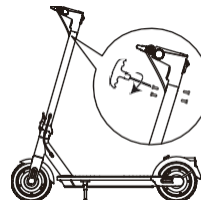

5. Utáhněte 4 šrouby na dřívku šestihránným klíčem M3, který je součástí balení.

### **VAROVÁNÍ**

- Pečlivě zkontrolujte, zda je zboží v krabici kompletní a neporušené, pokud nějaká část chybí nebo je poškozená, kontaktujte nás: [service@imscv.com](mailto:service@imscv.com).
- Aby nedošlo k úrazu, dodržujte při montáži a kontrole pokyny uvedené na obrázku.
- Děti nesmí provádět montážní práce.
- Krabici a obalové materiály si prosím ponechte alespoň 30 dní pro případ, že byste koloběžku potřebovali v budoucnu odeslat.

## 7. Skládací

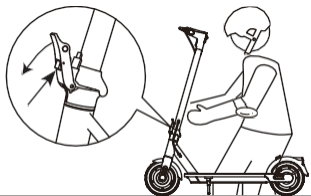

1. Vypněte koloběžku, držte představec, stiskněte zajišťovací tlačítko a zatáhněte za páčku, ohněte představec řídicích směřem k opěrce nohou.

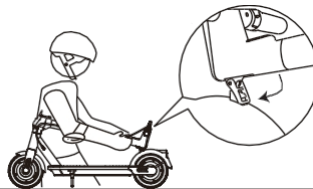

2. Přidržte představec a zatáhněte za skládací kroužek, připevněte háček k pojistné sponě na boku blatníku.

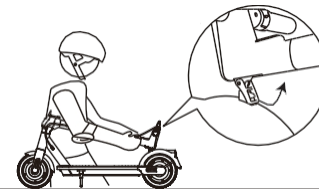

3. Zatáhněte za skládací kroužek, abyste koloběžku rozložili, a pak ji postavte doprava.

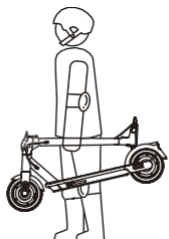

4. Jednou rukou se držte představec řídicích.

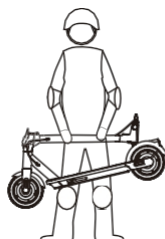

5. Carr y skútr oběma rukama drží za představec řídicích.

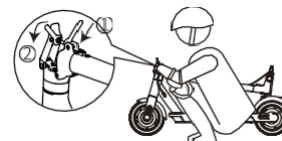

6. Když se skládací mechanismus bezpečně předpokládá, p o d p o r u j t e spojovací tyče dodaným klíčem S6. Poté zašroubujte matice na skládací páce klíčem S10.

## 8. Nafukování pneumatik

Pro lepší zážitek z jízdy vždy před každou jízdou zkontrolujte tlak v pneumatikách. Pokud jsou pneumatiky zařízení podhuštěné, včas je dofoukněte. Ideální tlak se pohybuje mezi 2,5 a 3,5 baru.

### Poznámka:

Dojezd a jízdní vlastnosti souvisejí s tlakem v pneumatikách. Pokud je tlak v pneumatikách v normálním rozmezí, čím vyšší je tlak v pneumatikách, tím delší je dojezd.

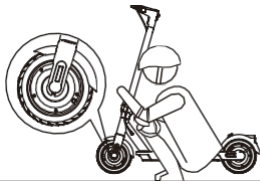

1. Odšroubujte víčka vzduchových ventilů pneumatiky.

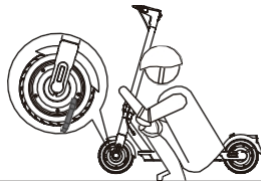

2. Nástavec ventilu zcela navlékněte na dřík ventilu a pevně jej utáhněte.



3. Připojte vzduchovou pumpu a nahustěte pneumatiku na správný tlak.



**VAROVÁNÍ:** Při propíchnutí pneumatiky vyměňte duši.



Sc6n zkontrolovat, jak se vnitřní trubky repl6cement

## 9. Charge Your Scooter

Kontrolka nabíjení: Červená (nabíjení)  
Zelená (nabitá)

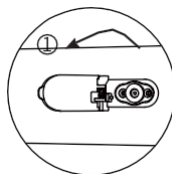
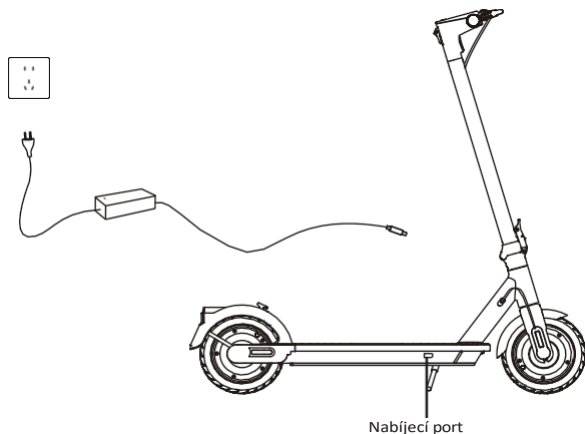

1. Otevřete gumový uzávěr.

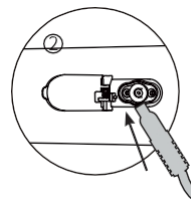

2. Zasuňte zástrčku nabíječky baterií.

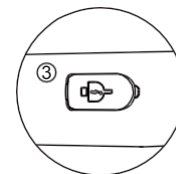

3. Po ukončení nabíjení vyjměte nabíječku a zavřete gumový kryt.

### ⚠ VAROVÁNÍ

- Nenabíjejte, pokud je nabíjecí port nebo napájecí kabel mokrá.
- Používejte pouze s originálním měničem, nepoužívejte akumulátory jiných modelů nebo značek.
- Pokud je baterie poškozená nebo zaplavená, nenabíjejte ji a okamžitě ji přestaňte používat.
- Pokud zařízení nepoužíváte nebo po nabití pevně uzavřete kryt nabíjecího portu.
- Nikdy nenabíjejte v interiéru.



## 10. První jízda



1. Stáhněte si a nainstalujte aplikaci, zaregistrujte se/přihlaste se ke svému účtu.

**Stáhněte si níže uvedené metody aplikace vi6**

1. Naskenujte QR kód vlevo.

2. Hledejte " INMOTION " na  n e b o 

3. Přímo navštivte: [www.inmotionworld.com/support/app](http://www.inmotionworld.com/support/app)

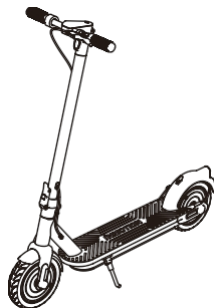

2. Zapněte koloběžku a spárujte ji s aplikací INMOTION. Koloběžka vydá zvukový signál, když se spojení podaří.

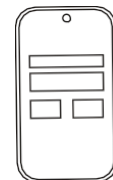

3. Postupujte podle pokynů aplikace, abyste skútr aktivovali a naučili se bezpečně jezdit. Nyní můžete začít koloběžku používat.

### **VAROVÁNÍ**

Při výuce jízdy na koloběžce existují bezpečnostní rizika. Pro vaši bezpečnost není vaše nová koloběžka aktivována a po zapnutí ON občas zapípá. Dokud není koloběžka aktivována, udržuje rychlost jízdy na 5 km/h a není dovoleno přepínat jízdní režimy. Pro aktivaci koloběžky si stáhněte aplikaci INMOTION, abyste mohli využívat všechny funkce.



## 11. Jak jezdit na

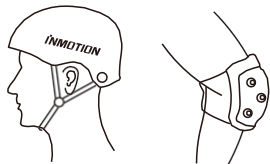

Používejte schválenou helmu, chrániče loktů, kolen a další ochranné pomůcky, abyste minimalizovali případná zranění.

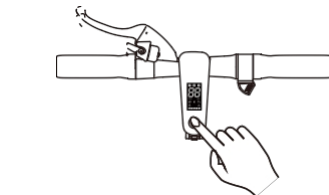

dosažení rychlosti 3 km/h.)



Po zapnutí zkontrolujte indikátor úrovně výkonu. Pokud je úroveň nabití baterie nízká, koloběžku nabijte.

Zpomalte uvolněním plynu a lehce přidržte brzdovou páku (nebrzděte prudce a dávejte pozor na stav vozovky!).



Stoupněte si oběma nohama na stupátko a stiskněte plyn na pravé ruce (Poznámka: Pro vaši bezpečnost se motor zapne až po



Jednou nohou se postavte na opěrku nohou a druhou nohou se odrazte, abyste začali klouzat.

Když auto zastaví nebo pomalu klouže, položte jednu nohu a vystupte.



## 12. Tipy pro zabezpečení



⚠ Nejezděte na skútru za deště.

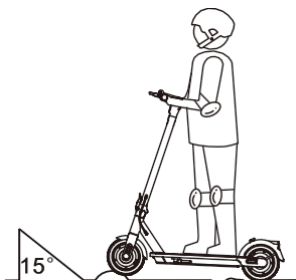

⚠ Nejezděte vysokou rychlostí, když překonáváte rychlostní nerovnosti, prahy apod., na nerovných cestách jezděte nízkou rychlostí.

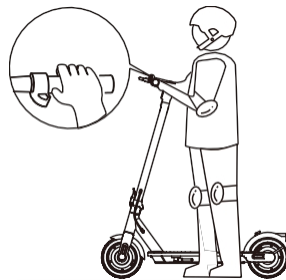

⚠ Při chůzi s koloběžkou nestlačujte plyn.

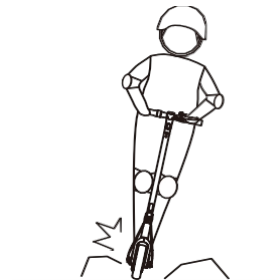

⚠ Vyhýbejte se kontaktu s překážkami a dávejte pozor na stav vozovky.

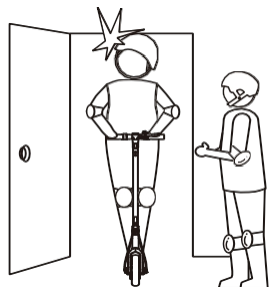

⚠ Při průchodu dveřmi si dávejte pozor na hlavu.



⚠ Nestoupejte na zadní blatník.

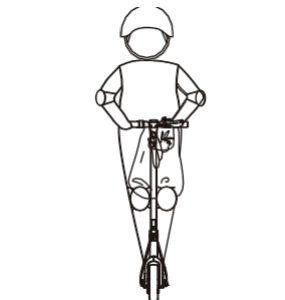

⚠ Na řídítkách nepřevázejte těžké předměty.



⚠ Nejezděte na koloběžce pouze jednou nohou nebo jednou rukou.

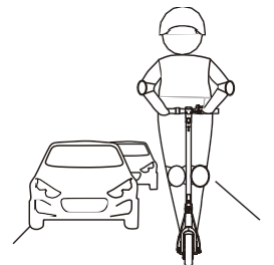

⚠ Nejezděte po dálnicích, veřejných komunikacích nebo silnicích.

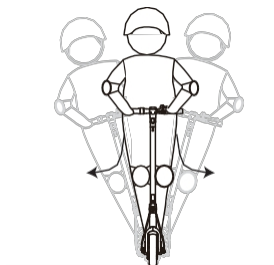

⚠ Při jízdě vysokou rychlostí neotáčejte rukojeť prudce.

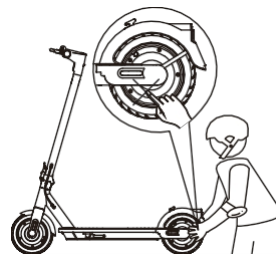

⚠ Nedotýkejte se motoru, mohl by se po spuštění přehřát.



⚠ Během jízdy nesundávejte ruce z řídítek.



⚠ Nejezděte přes kaluže, objíždějte je nízkou rychlostí.

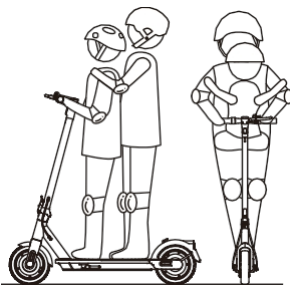

⚠ Nepřepravujte žádné cestující, zejména ne děti. Nejezděte, pokud jste těhotná.



⚠ Nejezděte po schodech nahoru a dolů a neskákejte přes překážky.



⚠ Při jízdě na skútru nepoužívejte mobilní telefon ani sluchátka.

## 13. Zprávy o závadách F6ult Code

Když se na skútru vyskytne jakákoli závada, zobrazí se na přístrojové desce příslušný chybový kód, jak je uvedeno na obrázku. Pokud ani následující řešení problém nevyřeší, požádejte o pomoc poprodejní servis.

Kód	Popis obsahu F6ult	Řešení	Komponenty
01	Chyba ovladače	Chyba řídicí jednotky, restartujte vozidlo nebo kontaktujte poprodejní servis pro výměnu.	Řídicí jednotka
02	Chyba haly	Chyba motoru, kontaktujte poprodejní servis pro výměnu motoru.	Motor
03	Chyba baterie	Chyba baterie, kontaktujte poprodejní servis pro výměnu baterie.	Baterie
04	Nízké napětí baterie	Napětí baterie je nízké, nabijte ji.	Baterie
05	Vysoké napětí baterie	Napětí baterie je příliš vysoké, přestaňte ji používat a kontaktujte poprodejní servis.	Baterie
06	Selhání autotestu brzd	Řídítka brzdy jsou neuvolněná. Uvolněte brzdové madlo nebo zkontrolujte stav škrticí klapky.	Brzdy
07	Selhání autotestu při zapnutí škrticí klapky	Plynová páka je neuvolněná. Uvolněte brzdovou rukojeť nebo zkontrolujte stav plynové rukojeti.	Škrticí klapka
08	/	/	/
09	Chyba komunikace s přístrojovým panelem	Restartujte vozidlo nebo se obraťte na poprodejní servis a požádejte o výměnu.	Přístrojová deska
10	Chyba komunikace s řídicí jednotkou	Restartujte vozidlo nebo se obraťte na poprodejní servis a požádejte o výměnu.	Řídicí jednotka
11	Přehřátí Mos	Řídicí jednotka se přehřívá, přestaňte jezdit a počkejte, až vychladne.	Řídicí jednotka
12	Přehřátí Mos	Řídicí jednotka se přehřívá, přestaňte jezdit a počkejte, až vychladne.	Motor

## 14. Údržba

**Čištění** Otřete tělo koloběžky vlhkým hadříkem. Pokud skvrny přetrvávají, naneste trochu zubní pasty, vyčistěte kartáčkem a poté otřete vlhkým hadříkem.

### Poznámka

- Při čištění koloběžky se ujistěte, že je vypnutá, že je odpojený nabíjecí kabel a gumový kryt je zavřený, protože únik vody může způsobit poškození elektronických součástí.
- Skútr nečistěte alkoholem, benzínem, petrolejem ani jinými korozivními a těkavými chemickými rozpouštědly, aby nedošlo k jeho vážnému poškození.
- Neumývejte skútr proudem vysokotlaké vody.

### Opatření pro nabíjení:

- Koloběžku nenabíjejte ve vlhkém prostředí.
- Nejlepší okolní teplota pro nabíjení je  $-10^{\circ}\text{C}$ ~ $40^{\circ}\text{C}$ .
- Uchovávejte mimo dosah dětí a zvířat, při nabíjení se nepřibližujte k hořlavým materiálům.
- Koloběžku neskladujte v prostředí s teplotou od  $-20^{\circ}\text{C}$  do  $45^{\circ}\text{C}$ . Nevkládejte akumulátor do ohně. Takový postup může způsobit požár, vznik tepla, únik nebo prasknutí.
- Po každém použití baterii plně nabijte, abyste prodloužili její životnost. Úplné vybití baterie může vést k jejímu trvalému poškození.
- Nenabíjejte ani nepoužívejte baterii, pokud zapáchá, přehřívá se nebo z ní teče.
- Neotevírejte akumulátor ani nic nevklaďte do nabíjecího portu, protože obsahuje nebezpečné látky.
- Používejte pouze originální baterii a adaptér pro váš skútr.
- Vždy dodržujte místní zákony na ochranu životního prostředí týkající se recyklace baterií.

### Úložišťe

Pokud koloběžku nepoužíváte, uložte ji na chladném a suchém místě. Neskladujte ji delší dobu venku.

### Poznámka

Nadměrné sluneční záření, přehřátí a nadměrný chlad urychlují stárnutí pneumatik a ohrožují životnost skútru i baterie.



### VAROVÁNÍ

- Používejte pouze originální baterie, protože jiné modely nebo značky mohou představovat bezpečnostní riziko.
- Při skladování nebo nabíjení baterie nepřekračujte uvedenou teplotu. (viz specifikace)

- Nedotýkejte se kontaktů baterie. Nerozebírejte ani nepropichujte vnější kryt. Zabraňte kontaktu kovových předmětů s vývody baterie, aby nedošlo ke zkratu, fyzickému poškození nebo smrti.
- Neházejte baterii do ohně, protože by mohlo dojít k jejímu poškození, přehřátí nebo dokonce požáru.
- Pokud je baterie poškozená nebo zaplavená, nenabíjejte ji ani ji nepřestávejte používat.
- Nepokoušejte se baterii vyjmout, protože byste mohli skútr poškodit.
- Nepokoušejte se baterii rozebírat, abyste zabránili nebezpečí požáru. Uživatelé nyní nesmí opravovat náhradní díly a součásti dodávané se skútreem.
- Nejezděte, pokud je okolní teplota vyšší než provozní teplota skútru (viz specifikace), protože nízká/vysoká teplota omezuje maximální výkon/kroučící moment. V takovém případě by mohlo dojít ke zranění osob nebo poškození majetku v důsledku uklouznutí nebo pádu.
- Po každém použití baterii plně nabijte, aby se prodloužila její životnost. Úplné vybití baterie může vést k jejímu trvalému poškození.
- Nesprávná likvidace použitých baterií vážně znečišťuje životní prostředí. Dodržujte místní předpisy týkající se likvidace baterií. V zájmu ochrany životního prostředí dodržujte předpisy o likvidaci baterií.

Plně nabitá baterie by měla obvykle vydržet v provozu 120-180 dní. Baterie s nízkou spotřebou energie by měla vydržet 30-60 dní. Nezapomeňte ji každých 90 dní dobít, abyste ji ochránili před poškozením. Elektronika uvnitř baterie zaznamenává stav nabití a vybití baterie, na poškození způsobené nadměrným nebo nedostatečným nabitím se omezená záruka nevztahuje.

Dobře udržovaná baterie může dobře fungovat i po mnoha ujetých kilometrech. Při používání při pokojové teplotě 25 °C je dojezd a výkon baterie nejlepší, zatímco při používání při nízkých teplotách se může dojezd a výkon snížit. Dojezd baterie se obnoví, když se teplota zvýší.

## 15. Před jízdou na

1. Pečlivě si přečtěte návod k použití výrobku a nepokoušejte se na koloběžce jezdit, pokud se návodem nemůžete zcela řídit.
2. Nedovolte ostatním, aby používali váš skútr, aniž by si pečlivě přečetli tento návod nebo aniž by znali způsob používání tohoto výrobku a bezpečnostní opatření.
3. Všechny díly koloběžky musí být správně namontovány v souladu s návodem k použití. Nesprávná instalace může mít za následek riziko ztráty kontroly, kolize nebo pádu. Před instalací nebo údržbou koloběžku vypněte, součásti nainstalujte s patřičnou silou. Příliš volná nebo příliš těsná instalace může způsobit poškození nebo selhání výrobků.
4. Včasným zakoupením výrobku minimalizujte riziko.
5. Před každou jízdou zkontrolujte, zda jsou všechny součásti vozidla na svém místě a bezpečně upevněny, výkon kol, stav baterie, provozní stav atd., abyste se ujistili, že všechny součásti včetně řídítek, představce, pneumatik, brzd, šroubu nejsou uvolněné nebo poškozené a vozidlo je v dobrém stavu pro jízdu. Pokud jste si všimli čehokoli neobvyklého, okamžitě přestaňte kolo používat a kontaktujte poprodejní servis pro technickou podporu.
6. Jste povinni znát všechny zákony, předpisy a zásady jízdy na skútru ve vaší oblasti a přísně dodržovat platné zákony, předpisy a zásady.

## 16. Ochrana životního prostředí

Tento výrobek obsahuje baterie nebo recyklovatelný elektronický odpad a vestavěná dobíjecí baterie obsahuje látky, které mohou znečišťovat životní prostředí. Při likvidaci výrobku jej neházejte na hromadu s běžným domovním odpadem, ale odevzdejte jej na státem určeném sběrném místě elektronického odpadu, což je prospěšné pro ochranu životního prostředí.

## 17. Certifikáty

Pro model: LE1 Baterie splňuje požadavky UN/DOT 38.3. FCC ID: 2ADUSLE1

Prohlášení Federální komise pro komunikace (FCC) o shodě pro USA:

Toto zařízení splňuje požadavky části 15 pravidel FCC. Operace podléhá následujícím dvěma podmínkám: (1) Toto zařízení nesmí způsobovat škodlivé rušení a (2) toto zařízení musí akceptovat veškeré přijaté rušení, včetně rušení, které může způsobit nežádoucí provoz.

### Poznámka:

Toto zařízení bylo testováno a shledáno vyhovujícím limitům pro digitální zařízení třídy B podle části 15 pravidel FCC. Tyto limity jsou navrženy tak, aby poskytovaly přiměřenou ochranu proti škodlivému rušení v obytné instalaci. Toto zařízení generuje, využívá a může vyzařovat vysokofrekvenční energii, a pokud není instalováno a používáno v souladu s pokyny, může způsobit škodlivé rušení rádiových komunikací. Neexistuje však žádná záruka, že v konkrétní instalaci k rušení nedojde.

Pokud toto zařízení způsobuje škodlivé rušení rozhlasového nebo televizního vysílání.

a lze to zjistit vypnutím a zapnutím zařízení, doporučujeme uživateli, aby se pokusil odstranit rušení jedním nebo více z následujících opatření:

- Přesměrujte nebo přemístěte přijímací anténu.
- Zvětšete vzdálenost mezi zařízením a přijímačem.
- Připojte zařízení do zásuvky v jiném obvodu, než ke kterému je připojen přijímač.
- Poradte se s prodejcem nebo zkušeným radiotelevizním technikem. Toto zařízení splňuje limity

FCC pro vystavení záření stanovené pro nekontrolované prostředí.

Směrnice o omezení nebezpečných látek (RoHS) Výrobek společnosti INMOTION TECHNOLOGIES CO., LTD., včetně součástí (kabely, šňůry atd.) splňuje požadavky směrnice 2011/65/EU o omezení používání některých nebezpečných látek v elektrických a elektronických zařízeních ("RoHS recast" nebo "RoHS 2").



Směrnice o rádiových zařízeních



Společnost INMOTION TECHNOLOGIES CO., LTD. tímto prohlašuje, že typ rádiového zařízení je v souladu se směrnicí 2006/42/ES.

Bluetooth	Frekvenční pásmo (S)	2,4000-2,4835 GHz
	Max. Výkon RF	100mW

## 18. Tr6dem6rks 6. leg6lní oznámení

INMOTION je registrovaná ochranná známka společnosti INMOTION TECHNOLOGIES CO., LTD; Android, Google Play jsou ochranné známky společnosti Google Inc., App Store je ochranná známka společnosti Apple Inc., Příslušní vlastníci si vyhrazují práva na své ochranné známky uvedené v tomto návodu.

Snažili jsme se uvést popisy a návody ke všem funkcím skútru v době tisku. Vzhledem k neustálému zdokonalování funkcí výrobku a změnám designu se však vaše koloběžka může mírně lišit od koloběžky uvedené v tomto dokumentu. Výrobce si vyhrazuje právo na změnu designu a funkcí výrobku koloběžky a dokumentace bez předchozího upozornění.

## 19. Cont6ct USA

Kontaktujte nás, pokud se u vás vyskytnou problémy týkající se jízdy, údržby a bezpečnosti nebo chyby/poruchy skútru.

INMOTION TECHNOLOGIES CO., LTD.

Adresa: 1001 Xueyuan Ave., Nanshan, Shenzhen, Čína Tel: 4000100012 ext.8015

E-mailová služba: [service@imscv.com](mailto:service@imscv.com)

E-mail Amazon USA Service:

[AmazonService@imscv.com](mailto:AmazonService@imscv.com) Webové stránky:

[www.inmotionworld.com](http://www.inmotionworld.com)

I N M O T I O N Aplikace: Služba: Me \* Online

Service.

### Poznámka:

Při kontaktování společnosti INMOTION si запиšte sériové číslo skútru. Sériové číslo najdete vedle palubní desky skútru nebo v aplikaci v části "Správa vozidla" \* "O vozidle".



Aplikace INMOTION



Skupina na Facebooku



Webové stránky